



บริษัท โทรคมนาคมแห่งชาติ จำกัด (มหาชน)
National Telecom Public Company Limited

ประกาศ บริษัท โทรคมนาคมแห่งชาติ จำกัด (มหาชน)
เรื่อง ประกาศเผยแพร่เพื่อรับฟังความคิดเห็น

.....

บริษัท โทรคมนาคมแห่งชาติ จำกัด (มหาชน) ขอประกาศเผยแพร่ร่างขอบเขตของงานเพื่อรับฟังความคิดเห็นจากผู้ประกอบการ งานจัดเช่ารถตู้ตรวจซ่อมงานโทรคมนาคม จำนวน 29 คัน ดำเนินการโดยวิธีเชิญชวนทั่วไป รายละเอียดตามเอกสารที่แนบท้ายประกาศนี้

ประกาศ ณ วันที่ 16 ส.ค. 2555

(นายวีระยุทธ ทองสังแสง)

ผู้จัดการฝ่ายโยธาและขนส่ง

ทำการแทนกรรมการผู้จัดการใหญ่

ขอบเขตของงาน

การเช่ารถยนต์จำนวน 7 รายการ รวม 166 คัน
(เฉพาะรถตู้ตรวจซ่อมงานโทรคมนาคม จำนวน 29 คัน)

บริษัท โทรคมนาคมแห่งชาติ จำกัด (มหาชน)

สารบัญ

	หน้า
<u>ขอบเขตของงานทั่วไป</u>	
1. วัตถุประสงค์.....	2
2. ระยะเวลาการเช่า.....	2
3. คุณสมบัติของผู้ยื่นเสนอราคาและการเสนอราคา.....	2
4. การวางหลักประกันสัญญา.....	3
5. การส่งมอบ.....	3
6. ข้อกำหนดการเช่า.....	3
7. การประกันภัยและการชำระภาษีประจำปี.....	4
8. เงื่อนไขในการจ่ายเงิน.....	5
9. การคิดค่าปรับ.....	5
10. ความรับผิดชอบต่อการสูญหายหรือความเสียหาย.....	5
11. ข้อเสนอสิทธิ์.....	5

ส่วนที่ 1

ข้อกำหนดทั่วไป

การเช่ารถยนต์ จำนวน 7 รายการ

สำหรับใช้งานในบริษัท โทรคมนาคมแห่งชาติ จำกัด (มหาชน)

1) วัตถุประสงค์

บริษัท โทรคมนาคมแห่งชาติ จำกัด (มหาชน) (บมจ. โทรคมนาคมแห่งชาติ) มีความประสงค์จะเช่ารถยนต์ ประเภทต่างๆ เป็นรถยนต์ใหม่ไม่เคยใช้งานที่อื่นมาก่อน เพื่อใช้งานในธุรกิจของ บมจ. โทรคมนาคมแห่งชาติ จำนวน 166 คัน (เฉพาะรถตู้ตรวจซ่อมงานโทรคมนาคม จำนวน 29 คัน)

2) ระยะเวลาการเช่า

ระยะเวลาการเช่าจะเป็นไปตามที่ระบุในตารางเอกสารแนบ

3) คุณสมบัติของผู้ยื่นเสนอราคาและการเสนอราคา

- 3.1 ผู้เสนอราคาต้องมีความสามารถตามกฎหมาย
- 3.2 ผู้เสนอราคาต้องไม่เป็นบุคคลล้มละลาย
- 3.3 ผู้เสนอราคาต้องไม่อยู่ระหว่างเลิกกิจการ
- 3.4 ผู้เสนอราคาต้องเป็นนิติบุคคลที่จดทะเบียนในประเทศไทยมาแล้วไม่น้อยกว่า 1 ปี นับถึงวันที่ยื่นข้อเสนอ
- 3.5 ผู้เสนอราคาต้องเป็นนิติบุคคลผู้มีอาชีพขายหรือให้เช่าพัสดุที่เสนอราคาดังกล่าว
- 3.6 ผู้เสนอราคาจะต้องไม่เป็นบุคคลซึ่งอยู่ระหว่างถูกระงับการยื่นข้อเสนอ หรือทำสัญญากับหน่วยงานของรัฐไว้ชั่วคราว เนื่องจากเป็นผู้ไม่ผ่านเกณฑ์การประเมินผลการปฏิบัติงานของผู้ประกอบการตามระเบียบที่รัฐมนตรีว่าการกระทรวงการคลังกำหนดตามที่ประกาศเผยแพร่ในระบบเครือข่ายสารสนเทศของกรมบัญชีกลาง
- 3.7 ผู้เสนอราคาจะต้องไม่เป็นบุคคลซึ่งระบุชื่อไว้ในบัญชีรายชื่อผู้ทำงาน และได้แจ้งเวียนชื่อให้เป็นผู้ทำงานของหน่วยงานของรัฐในระบบเครือข่ายสารสนเทศของกรมบัญชีกลาง ซึ่งรวมถึงนิติบุคคลที่ผู้ทำงานเป็นหุ้นส่วนผู้จัดการ กรรมการผู้จัดการ ผู้บริหาร ผู้มีอำนาจในการดำเนินงานในกิจการของนิติบุคคลนั้นด้วย
- 3.8 ผู้เสนอราคาต้องมีคุณสมบัติและไม่มีลักษณะต้องห้ามตามที่คณะกรรมการนโยบายจัดซื้อจัดจ้างและการบริหารพัสดุภาครัฐกำหนดในราชกิจจานุเบกษา
- 3.9 ผู้เสนอราคาต้องไม่เป็นผู้มีผลประโยชน์ร่วมกันกับผู้เสนอราคารายอื่นที่เข้ายื่นข้อเสนอให้แก่ บมจ. โทรคมนาคมแห่งชาติ หรือไม่เป็นผู้กระทำการอันเป็นการขัดขวางการแข่งขันอย่างเป็นธรรม
- 3.10 ผู้เสนอราคาต้องไม่เป็นผู้ได้รับเอกสิทธิ์หรือความคุ้มครอง ซึ่งอาจปฏิเสธไม่ยอมขึ้นศาลไทย เว้นแต่รัฐบาลของผู้ยื่นเสนอราคาจะได้มีคำสั่งให้สละเอกสิทธิ์ และความคุ้มครองเช่นนั้น



- 3.12 ผู้เสนอราคาจะต้องแสดงหนังสือรับรองการเป็นผู้รับผิดชอบค่าใช้จ่ายในการซ่อมรถยนต์ที่ให้เช่าจาก ศูนย์บริการหรือสถานบริการซ่อมรถยนต์อื่นๆ ตามข้อ 3.11 ทั้งหมด
- 3.13 ผู้เสนอราคาจะเสนอราคาทั้ง 7 รายการ หรือเลือกเสนอราคารายการหนึ่งรายการใดก็ได้ที่ต้องการเสนอ แต่ใน รายการที่เสนอนั้นต้องเสนอจำนวนให้ครบตามรายละเอียดในตารางเอกสารแนบ
- 3.14 ผู้เสนอราคาต้องยอมรับประกาศ บมจ. โทรคมนาคมแห่งชาติ เรื่องนโยบายต่อต้านทุจริตและคอร์รัปชัน

4) การวางหลักประกันสัญญา

ผู้ชนะการเสนอราคาจะต้องนำหลักประกันสัญญาซึ่งคิดเป็นจำนวนเงินร้อยละ 5 ของราคาค่าเช่าทั้งสัญญามามอบ ให้ผู้เช่ายึดถือไว้ หากผู้ให้เช่าละเลยไม่ปฏิบัติให้เป็นไปตามสัญญา ผู้เช่าอาจริบหลักประกันหรือเรียกร้องจากผู้ค้าประกัน เป็นจำนวนทั้งหมดหรือบางส่วนตามที่ผู้เช่าเห็นสมควร โดยให้ใช้หลักประกันอย่างหนึ่งอย่างใดดังต่อไปนี้

4.1 เงินสด

4.2 เช็คที่ธนาคารลงนามสั่งจ่าย (Cashier Cheque) ซึ่งเป็นเช็คลงวันที่ที่นำเช็คนั้นชำระต่อบริษัท หรือก่อน วันนั้นไม่เกิน 3 วันทำการ

4.3 หนังสือค้ำประกันของธนาคารภายในประเทศ ให้เป็นไปตามที่กรมบัญชีกลางกำหนด

4.4 ตั๋วแลกเงิน (Draft)

5) การส่งมอบ

ผู้ชนะการเสนอราคาจะต้องนำรถยนต์มาส่งมอบให้ บมจ. โทรคมนาคมแห่งชาติ ที่ฝ่ายโยธาและขนส่ง อาคารสำนักงานใหญ่ ตามวันที่กำหนดในเอกสารแนบ เพื่อการตรวจรับ และเมื่อคณะกรรมการตรวจรับแล้วเสร็จ ให้ผู้ชนะการเสนอราคา นำรถยนต์ไปส่งยังสถานที่ใช้งาน ภายใน 2 วัน นับถัดจากวันที่คณะกรรมการตรวจรับเสร็จสิ้น โดยต้องเติมน้ำมัน เชื้อเพลิงเต็มถัง ณ สถานที่ใช้งาน ติดแผ่นป้ายทะเบียนรถยนต์และป้ายแสดงการชำระภาษี พร้อมจัดส่งสำเนาเอกสาร การจดทะเบียนรถยนต์ เอกสารการประกันภัยประเภทหนึ่งและประกันภัยตาม พ.ร.บ.คุ้มครองผู้ประสบภัยจากรถยนต์ ในวันส่งมอบรถยนต์ด้วย รถยนต์ที่ส่งมอบจะต้องมีคุณสมบัติเป็นไปตามข้อกำหนดทางเทคนิค

6) ข้อกำหนดการเช่า

6.1 หน้าที่ของผู้ชนะการเสนอราคา

- 6.1.1 ผู้ชนะการเสนอราคา จะต้องบริการดูแลและตรวจสภาพรถยนต์คันที่เช่าตามระยะเวลาหรือระยะเวลาทาง ที่กำหนดในคู่มือของรถยนต์รุ่นนั้นๆ โดยผู้ชนะการเสนอราคาจะต้องรับผิดชอบค่าใช้จ่ายดังกล่าวทั้งหมด รวมทั้งค่าใช้จ่ายในการเปลี่ยนถ่ายน้ำมันเบรค , น้ำมันเครื่อง , น้ำมันคลัทซ์ และรายการจำเป็นอื่นๆ
- 6.1.2 ผู้ชนะการเสนอราคา จะต้องรับผิดชอบซ่อมแซมแก้ไขรถยนต์เช่าให้อยู่ในสภาพที่ใช้งานได้ดีอยู่เสมอ ผู้ชนะการเสนอราคาจะต้องจัดรถยนต์ทดแทนให้ บมจ. โทรคมนาคมแห่งชาติ ใช้งาน กรณีใช้เวลา ซ่อมเกินกว่า 24 ชั่วโมง



- 6.1.3 ในกรณีจะต้องซ่อมรถยนต์ฉุกเฉินโดยไม่มีศูนย์บริการที่ผู้ชนะการเสนอราคากำหนด บมจ. โทรคมนาคมแห่งชาติ มีสิทธิ์จ้างช่างจากศูนย์อื่นที่ใกล้เคียงซ่อมบำรุงได้ชั่วคราวก่อน และแจ้งให้ผู้ชนะการเสนอราคาทราบ ภายหลัง โดยผู้ชนะการเสนอราคาจะต้องเป็นผู้ชำระค่าซ่อมดังกล่าวทั้งหมด
- 6.1.4 รถยนต์คันที่เข้าจะต้องมียางอะไหล่และเครื่องมือประจำรถที่จำเป็น ยางรถยนต์จะต้องเป็นยางเรเดียล ที่ได้มาตรฐานและเมื่อผ่านการใช้งานแล้วทุกกระยะ 40,000 กิโลเมตร หรือยางเส้นใดเส้นหนึ่งมีสภาพ ความลึกของดอกยางต่ำกว่า 3 มิลลิเมตร หรือเสื่อมสภาพจากการใช้งานตามปกติซึ่ง บมจ. โทรคมนาคมแห่งชาติ เห็นว่าไม่ปลอดภัย ขึ้นอยู่กับกรณีไหนเกิดก่อนให้ใช้กรณีนั้น ผู้ชนะการเสนอราคาจะต้องดำเนินการ จัดเปลี่ยนยางให้อยู่ในสภาพใหม่เช่นเดิมและห้ามใช้ยางล้อดอกอย่างเด็ดขาด รวมถึงรับผิดชอบ ค่าใช้จ่ายในการปะยางกรณียางรั่ว
- 6.1.5 การนำรถยนต์มาเปลี่ยนเพื่อนำคันที่เข้าไปซ่อม ผู้ชนะการเสนอราคาจะต้องจัดรถยนต์คันที่มีขนาด และสภาพไม่ด้อยกว่ามาทดแทน
- 6.1.6 การนำรถยนต์ไปซ่อม ผู้ชนะการเสนอราคาต้องตรวจสอบน้ำมันเชื้อเพลิงในถังว่ามีอยู่ในระดับใด เมื่อส่งรถยนต์กลับคืนมาให้ บมจ. โทรคมนาคมแห่งชาติ ผู้ชนะการเสนอราคาจะต้องเติมน้ำมันเชื้อเพลิง ให้อยู่ในระดับไม่น้อยกว่าเดิม
- 6.2 หน้าที่ของ บมจ. โทรคมนาคมแห่งชาติ
- 6.2.1 ตรวจสอบเกี่ยวกับน้ำของหม้อน้ำ , น้ำกลั่นแบตเตอรี่ , ลมยางรถยนต์ , น้ำมันเบรก , น้ำมันคลัทช์ และระดับน้ำมันเครื่อง ตลอดจนรายการอื่นเท่าที่จำเป็น
- 6.2.2 หากพบเครื่องยนต์ขัดข้องหรือเกิดอุบัติเหตุ จะแจ้งให้ผู้ชนะการเสนอราคาทราบทันที
- 6.2.3 บมจ. โทรคมนาคมแห่งชาติ จะใช้รถยนต์คันที่เช่า เช่นวินญูชนฟิงซ์ จะไม่นำรถยนต์ไปใช้งาน ที่ไม่เหมาะสม หรือกระทำผิดโดยมิชอบด้วยกฎหมาย หรือปฏิบัติผิดกฎข้อบังคับการจราจร รวมถึงค่าเสียหาย ที่ไม่อยู่ในความคุ้มครองของบริษัทประกันภัย

7) การประกันภัยและการชำระภาษีประจำปี

ผู้ชนะการเสนอราคาจะต้องจัดให้มีการประกันภัยรถยนต์ประเภทหนึ่งและประกันภัยตาม พ.ร.บ คุ้มครอง ผู้ประสบภัยจากรถ พ.ศ.2535 ตลอดระยะเวลาการให้เช่า ผู้ชนะการเสนอราคาจะต้องเป็นผู้ชำระค่าเบี้ยประกันภัย รวมทั้งภาษีอากรทุกประเภทและค่าใช้จ่ายอื่นๆ ที่เกี่ยวข้องทั้งหมด ผู้ชนะการเสนอราคาจะต้องส่งมอบกรมธรรม์ที่มี เงื่อนไขถูกต้องโดยระบุชื่อ ผู้ชนะการเสนอราคา และ/หรือผู้เป็นเจ้าของกรรมสิทธิ์ในรถยนต์ที่ให้เช่าในฐานะ ผู้รับประโยชน์ให้แก่ บมจ. โทรคมนาคมแห่งชาติ ในวันที่ส่งมอบรถยนต์ การประกันภัยรถยนต์จะต้องมีการคุ้มครองขั้นต่ำดังนี้.-

- 7.1 ความรับผิดชอบต่อการบาดเจ็บและสูญเสียชีวิตของบุคคลภายนอก จำนวนไม่ต่ำกว่า 1,000,000.-บาท/คน และไม่ต่ำกว่า 10,000,000.-บาท/ครั้ง
- 7.2 ความรับผิดชอบต่อทรัพย์สินบุคคลภายนอก จำนวนไม่ต่ำกว่า 5,000,000.-บาท/ครั้ง
- 7.3 การเอาประกันภัยอุบัติเหตุส่วนบุคคลและค่ารักษาพยาบาล สำหรับผู้ขับขี่และผู้โดยสารรถคันเอาประกันจำนวน ไม่ต่ำกว่า 200,000.-บาท/คน

8) เงื่อนไขการจ่ายเงิน

- 8.1 บมจ. โทรคมนาคมแห่งชาติ จะชำระเงินค่าเช่าตามสัญญาให้แก่ผู้ชนะการเสนอราคาเป็นรายเดือนในเดือนถัดไป เมื่อผู้ใช้งานรถยนต์ได้รายงานการเช่ารถในแต่ละเดือนเรียบร้อยแล้ว
- 8.2 ในกรณีที่ค่าเช่าเดือนแรกและเดือนสุดท้ายหากจำนวนวันไม่เต็มเดือนปฏิทิน จะคิดค่าเช่าให้ตามจำนวนวันที่เช่าจริง โดยคำนวณค่าเช่ารายวัน 1 เดือน = 30 วัน

9) การคิดค่าปรับ

- 9.1 กรณีผู้ให้เช่าส่งมอบรถยนต์ให้แก่ผู้เช่าล่าช้ากว่ากำหนดส่งมอบตามสัญญา ผู้เช่าจะปรับผู้ให้เช่าเป็นรายวันในอัตราร้อยละ 0.20 ของวงเงินค่าเช่ารวมตลอดอายุสัญญาเช่ารถยนต์แต่ละคัน นับตั้งแต่วันที่ครบกำหนดส่งมอบถึงวันที่ผู้ให้เช่าส่งมอบและผู้เช่าได้ตรวจรับและรับมอบรถแล้ว
- 9.2 กรณีที่รถยนต์คันที่เช่าไม่สามารถปฏิบัติงานได้ตามปกติไม่ว่าด้วยเหตุใดก็ตามผู้ให้เช่าจะต้องนำรถยนต์คันใหม่ที่มีสภาพและขนาดเทียบเท่าหรือดีกว่ามาทดแทน เพื่อใช้งานทันทีจนกว่ารถยนต์คันที่ชำรุดพร้อมใช้งานและต้องนำรถยนต์คันที่นำมาทดแทนให้ผู้เช่าถึงสถานที่ใช้งาน และผู้ให้เช่าต้องรับภาระค่าใช้จ่ายต่างๆ ด้วยทุนทรัพย์ของผู้ให้เช่าเอง และผู้ให้เช่าต้องดำเนินการดังนี้ กรณีเหตุเกิดในกรุงเทพมหานครและปริมณฑล ผู้ให้เช่าต้องนำรถยนต์มาทดแทนภายใน 6 ชั่วโมง หลังจากที่ได้รับแจ้ง กรณีเหตุเกิดในส่วนภูมิภาค ผู้ให้เช่าต้องนำรถยนต์มาทดแทนภายใน 24 ชั่วโมง หลังจากที่ได้รับแจ้ง หากผู้ให้เช่าไม่นำรถยนต์ดังกล่าวมาทดแทนให้ ผู้เช่าถึงสถานที่ใช้งานไม่ว่ากรณีใดๆ ก็ตาม ผู้เช่าจะปรับผู้ให้เช่าเป็นรายวันในอัตราร้อยละ 0.20 ของวงเงินค่าเช่ารวมตลอดอายุสัญญาเช่ารถยนต์แต่ละคัน รวมทั้งหักค่าเช่าเป็นรายวันจนกว่าผู้ให้เช่าจะนำรถยนต์ดังกล่าวมาทดแทน และผู้ให้เช่าต้องรับภาระค่าใช้จ่ายต่างๆ ด้วยทุนทรัพย์ของผู้ให้เช่าเอง ผู้เช่ามีสิทธิที่จะเช่ารถยนต์จากผู้อื่นมาทดแทนในวันนั้นได้ โดยผู้ให้เช่าต้องรับภาระแทนผู้เช่าด้วย

(10) ความรับผิดชอบต่อการสูญหายหรือความเสียหาย

- 10.1 หากผู้ชนะการเสนอราคา ไม่ปฏิบัติตามสัญญาข้อหนึ่งข้อใดด้วยเหตุใดๆก็ตาม จนเป็นเหตุให้เกิดความเสียหายแก่ บมจ. โทรคมนาคมแห่งชาติ ผู้ชนะการเสนอราคาต้องชดเชยค่าเสียหายให้แก่ บมจ. โทรคมนาคมแห่งชาติ ภายในกำหนด 30 (สามสิบ) วัน นับแต่วันที่ บมจ. โทรคมนาคมแห่งชาติ ได้แจ้งหนังสือให้ทราบ
- 10.2 หากผู้ชนะการเสนอราคา ไม่ปฏิบัติตามข้อ 10.1 บมจ. โทรคมนาคมแห่งชาติ มีสิทธิหักค่าเสียหายออกจากค่าเช่าประจำเดือน
- 10.3 ผู้ชนะการเสนอราคาจะต้องรับผิดชอบต่อการสูญหายและความเสียหายของรถยนต์ที่เช่าทุกกรณี เว้นแต่จะพิสูจน์ได้ว่า เป็นความผิดของ บมจ. โทรคมนาคมแห่งชาติ

11) ข้อสงวนสิทธิ์

- 11.1 หากข้อกำหนดใดๆ ของผู้เสนอราคาไม่ตรงกับข้อกำหนดตามรายละเอียดฉบับนี้ แต่มีคุณสมบัติใกล้เคียงหรือดีกว่า บมจ. โทรคมนาคมแห่งชาติ สงวนไว้ซึ่งสิทธิ์ที่จะเลือกเช่าได้ตามชอบโดยไม่จำเป็นต้องพิจารณาจากรายที่เสนอราคาต่ำสุดเสมอไป



- 11.2 บมจ.โทรคมนาคมแห่งชาติ สงวนสิทธิ์ที่จะพิจารณาเช่ารถยนต์ตามความต้องการได้ จากผู้ให้เช่าที่เสนอจำนวนรายการไม่ครบ แต่เสนอจำนวนคันครบตามแต่ละรายการ
- 11.3 บมจ.โทรคมนาคมแห่งชาติ สงวนสิทธิ์การยกเลิกสัญญาก่อนครบกำหนด กรณีที่ บมจ.โทรคมนาคมแห่งชาติหมดความจำเป็นใช้งาน โดยจะแจ้งให้ผู้ชนะการเสนอราคาทราบเป็นลายลักษณ์อักษรอย่างน้อย 1 เดือน
- 11.4 การตรวจสอบรับสภาพรถยนต์ที่เช่าหรือรถยนต์ที่นำมาทดแทนให้อยู่ในดุลพินิจ ของ บมจ. โทรคมนาคมแห่งชาติ
- 11.5 บมจ. โทรคมนาคมแห่งชาติ สามารถติดสติ๊กเกอร์โฆษณาประชาสัมพันธ์บริการของ บมจ. โทรคมนาคมแห่งชาติที่รถคันที่เช่าได้ตามความเหมาะสม โดยมีต้องแจ้งให้ผู้ชนะการเสนอราคาทราบล่วงหน้า ทั้งนี้เมื่อ บมจ. โทรคมนาคมแห่งชาติ ดำเนินการติดสติ๊กเกอร์เรียบร้อยแล้ว ผู้ชนะการเสนอราคาจะต้องดำเนินการแจ้งเปลี่ยนแปลงสีรถที่กรมการขนส่งทางบก ให้ถูกต้องตามกฎหมายโดย บมจ. โทรคมนาคมแห่งชาติจะเป็นผู้รับผิดชอบค่าใช้จ่ายในการแจ้งเปลี่ยนสีรถดังกล่าว
- 11.6 รายการละเอียดนี้ได้ดำเนินการโดยชอบด้วยกฎหมายและระเบียบข้อบังคับแล้วทุกประการ

ฝ่ายโยธาและขนส่ง

บริษัท โทรคมนาคมแห่งชาติ จำกัด (มหาชน)

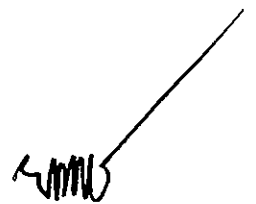

ตารางเอกสารแนบ

Handwritten signature or mark.

รถตู้ตรวจซ่อมงานโทรคมนาคม

ลำดับ	ฝ่าย/สำนักงาน	สถานที่ใช้งาน	วันเริ่มสัญญา	วันครบสัญญา	จำนวน (คัน)	ระยะเวลาเข้า (เดือน)	วันที่ส่งมอบ	ที่อยู่
1	กก.	บกท.พิจิตร	1 มิ.ย. 65	30 มิ.ย. 69	1	49	27 พ.ค. 65	1/159 ถ.ศรีมหาลา ต.ในเมือง อ.เมือง จ.พิจิตร 66000
2	กก.	บกท.สิงห์บุรี	1 มิ.ย. 65	30 มิ.ย. 69	1	49	27 พ.ค. 65	151/23 หมู่ 7 ถนนสิงห์บุรี-บางพาน ต.บางมัญ อ.เมือง จ.สิงห์บุรี 16000
3	กก.	บกท.สพบุรี	1 มิ.ย. 65	30 มิ.ย. 69	1	49	27 พ.ค. 65	254 ถ.พระนารายณ์มหาราช ต.ทะเลชุบศร อ.เมือง จ.ลพบุรี 15000
4	กก.	บกท.อ่างทอง	1 มิ.ย. 65	30 มิ.ย. 69	1	49	27 พ.ค. 65	134-134/1 หมู่ที่ 4 ต.บ้านอิฐ อ.เมืองอ่างทอง จ.อ่างทอง 14000
5	อก.	บอท.กบินทร์บุรี	1 มิ.ย. 65	30 มิ.ย. 69	1	49	27 พ.ค. 65	1075 หมู่ 8 ต.เมืองเก่า อ.กบินทร์บุรี จ.ปราจีนบุรี 25240
6	อก.	บอท.ฉะเชิงเทรา	1 มิ.ย. 65	30 มิ.ย. 69	1	49	27 พ.ค. 65	5 ถ.สุขเกษม ต.หน้าเมือง อ.เมือง จ.ฉะเชิงเทรา 24000
7	อก.	บอท.จันทบุรี	1 มิ.ย. 65	30 มิ.ย. 69	1	49	27 พ.ค. 65	8 ถ.มหาราช ต.ตลาด อ.เมือง จ.จันทบุรี 22000
8	อก.	บอท.มาบตาพุด	1 มิ.ย. 65	30 มิ.ย. 69	1	49	27 พ.ค. 65	19 ถ.เมืองใหม่มาบตาพุด สาย 6 ต.ห้วยโป่ง อ.เมือง จ.ระยอง 21150
9	อก.	บอท.ปราจีนบุรี	1 มิ.ย. 65	30 มิ.ย. 69	1	49	27 พ.ค. 65	44 หมู่ 4 ถ.ประจันตคาม ต.บางบริบูรณ์ อ.เมือง จ.ปราจีนบุรี 25000
10	อก.	บอท.พญา	1 มิ.ย. 65	30 มิ.ย. 69	1	49	27 พ.ค. 65	124 หมู่ 10 ถ.พญาใต้ ต.หนองปรือ อ.บางละมุง จ.ชลบุรี 20150
11	อก.	บอท.สัตหีบ	1 มิ.ย. 65	30 มิ.ย. 69	1	49	27 พ.ค. 65	5 หมู่ 3 ถ.สุขุมวิท ต.สัตหีบ อ.สัตหีบ จ.ชลบุรี 20180
12	วท.	บวท.สุพรรณบุรี	1 มิ.ย. 65	30 มิ.ย. 69	1	49	27 พ.ค. 65	189 หมู่ 1 ถ.สุพรรณ-ชัยนาท ต.สนามชัย อ.เมือง จ.สุพรรณบุรี 72000
13	ตท.	บตท.ระนอง	1 มิ.ย. 65	30 มิ.ย. 69	1	49	27 พ.ค. 65	9 ถนนเพิ่มผล ต.เจาภิวัตน์ อ.เมือง จ.ระนอง 85000
14	ตท.	บตท.ตรัง	1 มิ.ย. 65	30 มิ.ย. 69	1	49	27 พ.ค. 65	28/1 ถ.โคกขันธ์ ต.ทับเที่ยง อ.เมือง จ.ตรัง 92000
15	ตท.	บตท.ทุ่งสง	1 มิ.ย. 65	30 มิ.ย. 69	1	49	27 พ.ค. 65	229 ถ.ทุ่งสง-สุราษฎร์ธานี ต.ปากแพรก อ.ทุ่งสง จ.นครศรีธรรมราช 80110
16	ตท.	บตท.พังงา	1 มิ.ย. 65	30 มิ.ย. 69	1	49	27 พ.ค. 65	70/10 หมู่ 3 ถ.เทศบาลบำรุง ต.ถ้ำน้ำผุด อ.เมือง จ.พังงา 82000
17	ตท.	บตท.นราธิวาส	1 มิ.ย. 65	30 มิ.ย. 69	1	49	27 พ.ค. 65	92 ถ.ระแงงมรรคา ต.บางนาค อ.เมือง จ.นราธิวาส 96000

ลำดับ	ฝ่าย/สำนักงาน	สถานที่ใช้งาน	วันเริ่มสัญญา	วันครบสัญญา	จำนวน (คัน)	ระยะเวลาเช่า (เดือน)	วันที่ส่งมอบ	ที่อยู่
18	ตท.	บตท.ภระบี	1 มิ.ย. 65	30 มิ.ย. 69	1	49	27 พ.ค. 65	346 ถนนอุตรกิจ ต.ปากน้ำ อ.เมือง จ.กระบี่ 81000
19	ตท.	บตท.หาดใหญ่	1 มิ.ย. 65	30 มิ.ย. 69	1	49	27 พ.ค. 65	490/1 ถ.เพชรเกษม ต.หาดใหญ่ อ.หาดใหญ่ จ.สงขลา 90110
20	ทท.	ส่วนปฏิบัติการระบบการกำลัง	1 ม.ค. 66	30 มิ.ย. 69	1	42	26 ธ.ค. 65	ศูนย์โทรคมนาคมบนทิวรี อาคาร 3 ชั้น 1 เลขที่ 53/58 ถ.ควนมนท์ อ.เมือง จ.นนทบุรี กทม.
21	ทท.	บพท.จันบุรี	1 ม.ค. 66	30 มิ.ย. 69	6	42	26 ธ.ค. 65	อาคารศูนย์โทรคมนาคม จันบุรี 2/12 ถ.พุทธรณพหลสาย 2 แขวงบางแคเหนือ เขตบางแค กทม. 10160
22	ทท.	บพท.สมุทรปราการ	1 ม.ค. 66	30 มิ.ย. 69	3	42	26 ธ.ค. 65	อาคารศูนย์โทรคมนาคมสมุทรปราการ เลขที่ 10/11 ม.5 ถ.ศรีนครินทร์ ต.บางเมือง อ.เมือง สมุทรปราการ
รวม					29			



บริษัท โทรคมนาคมแห่งชาติ จำกัด (มหาชน)
National Telecom Public Company Limited

ใบตรวจสอบข้อกำหนดทางด้านเทคนิค (Technical Specification)
ส่วนวิศวกรรมอาคารและงานระบบ

- ชื่อข้อกำหนด
- ข้อกำหนดทางด้านเทคนิคครุภัณฑ์ตรวจซ่อมงานโทรคมนาคม
- รายละเอียดข้อกำหนด ประกอบด้วย :
 - ข้อกำหนดทางด้านเทคนิค (Technical Specification) หมายเลขข้อกำหนด รฐบ.2-408-149-02
- ลักษณะงาน : งานซื้อ/เช่า/จ้าง
- หน่วยงานที่ต้องการใช้งาน : ยจธ.1
- หน่วยงานที่จัดทำความต้องการทางเทคนิค : ส่วนวิศวกรรมอาคารและงานระบบ
- ความจำเป็นที่จะต้องให้มีการฝึกอบรม : มี ไม่มี
- ขอยืนยันว่างานดังกล่าวไม่ขัดต่อพระราชบัญญัติว่าด้วยความผิดเกี่ยวกับการเสนอราคาต่อหน่วยงานของรัฐ พ.ศ. 2542 มาตราที่ 11 มีผู้เสนอราคาได้ไม่น้อยกว่า 3 ราย และไม่ได้เป็นการกีดกันผู้เสนอราคารายใดรายหนึ่ง

ขัดแย้ง ไม่ขัดแย้ง
- ลงนามเพื่อขออนุมัติข้อกำหนด : ต้นฉบับ แก้ไขครั้งที่
- ในกรณีปรับปรุงแก้ไขความต้องการเพิ่มเติม เนื่องจาก

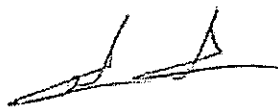
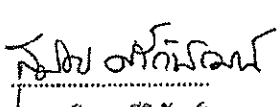
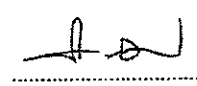
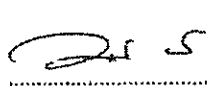
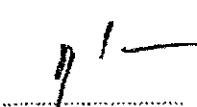
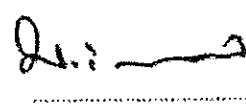
ผู้จัดทำข้อกำหนด	ผู้ตรวจสอบ	ผู้ตรวจสอบ
 (นายปรีชา เหมมัน) วิศวกร 80 / พ.ช. / 64	 (นายสุมิตร ศรีวิวัฒน์) ผจ.ป.รฐบ.2 1 / จ.ท. / 64	 (นายโชคชัย รัตนเดชากุล) ผส.ช.รฐบ.2 รก.ผส.ว.รฐบ.2 21 / จ.ท. / 64
<input type="checkbox"/> อนุมัติ <input checked="" type="checkbox"/> นำเสนออนุมัติ	<input type="checkbox"/> อนุมัติ <input checked="" type="checkbox"/> นำเสนออนุมัติ	<input checked="" type="checkbox"/> อนุมัติ <input type="checkbox"/> นำเสนออนุมัติ
 (นายวรชาติ อาลัยลักษณ์) ผจก.รฐบ.2 24 / จ.ท. / 64	 (นายทินกร นาทองลาย) ขจญ.บ.2 24 / จ.ท. / 64	 (นายมรกต เอี่ยมมนตรี) รจญ.ฐ. 29 / จ.ท. / 64



บริษัท โทรคมนาคมแห่งชาติ จำกัด (มหาชน)
National Telecom Public Company Limited

ข้อกำหนดทางด้านเทคนิค (Technical Specification)

รถตู้ตรวจซ่อมงานโทรคมนาคม /

ข้อกำหนดหมายเลข วรฐบ.2-408-149-02

(ใช้สำหรับการจัดหาเพื่อเช่า)

อนุมัติ

รณัฐ

๒๙, ๘๑, ๖๔

รถตู้ตรวจซ่อมงานไทรคมนาคม

1. ทั่วไป

- 1.1 ข้อกำหนดฉบับนี้ใช้สำหรับจัดหาเพื่อเช่า รถตู้ตรวจซ่อมงานไทรคมนาคม เพื่อใช้ในงานของ บริษัท ไทรคมนาคมแห่งชาติ จำกัด (มหาชน)
- 1.2 เงื่อนไขเกี่ยวกับผลิตภัณฑ์
 - 1.2.1 ผลิตภัณฑ์และส่วนประกอบจะต้องถูกต้องเป็นไปตาม พรบ. และกฎหมายที่เกี่ยวข้อง
 - 1.2.2 เป็นยี่ห้อ/รุ่น ที่ผลิตหรือประกอบในประเทศไทย หรือต่างประเทศ มีตัวแทนจำหน่ายและศูนย์บริการในประเทศ อะไหล่และชิ้นส่วนประกอบทุกรายการสามารถจัดหาได้ง่าย
 - 1.2.3 เป็นยี่ห้อ/รุ่น ที่ผลิตหรือประกอบในประเทศไทย หรือต่างประเทศ และต้องมีตัวแทนจำหน่ายอะไหล่และศูนย์บริการในพื้นที่ทุกจังหวัดที่ บริษัท ไทรคมนาคมแห่งชาติ จำกัด (มหาชน) กำหนดให้ส่งมอบรถเข้าไปใช้งานตามที่ระบุในการจัดหาแต่ละครั้ง พร้อมแนบเอกสารประกอบ มิฉะนั้น บริษัท ไทรคมนาคมแห่งชาติ จำกัด (มหาชน) จะสงวนสิทธิ์ไม่รับพิจารณา
- 1.3 รถตู้ตรวจซ่อมงานไทรคมนาคม นอกจากจะมีคุณสมบัติตามมาตรฐานของผู้ผลิตแล้ว จะต้องมีความสมบูรณ์ตามที่กำหนดนี้ด้วย
- 1.4 รถตู้ตรวจซ่อมงานไทรคมนาคม ที่เสนอให้กับ บริษัท ไทรคมนาคมแห่งชาติ จำกัด (มหาชน) จะต้องเป็นรถใหม่ไม่เคยใช้งานมาก่อน
- 1.5 ผู้ให้เช่า จะต้องนำ รถตู้ตรวจซ่อมงานไทรคมนาคม ไปจดทะเบียนให้ครบถ้วนก่อนส่งมอบ สามารถใช้งานได้ถูกต้องตามกฎหมาย โดย บริษัท ไทรคมนาคมแห่งชาติ จำกัด (มหาชน) ไม่ต้องเสียค่าใช้จ่ายเพิ่ม
- 1.6 รถตู้ตรวจซ่อมงานไทรคมนาคม ที่เสนอให้กับบริษัท ไทรคมนาคมแห่งชาติ จำกัด (มหาชน) จะต้องเป็นรถที่ได้ผ่านมาตรฐานด้านความปลอดภัย : สารมลพิษจากเครื่องยนต์ระดับที่ 6 (มอก. 2155-ฉบับล่าสุดหรือ EURO III) หรือระดับสูงกว่าพร้อมแนบเอกสารประกอบ มิฉะนั้นบริษัท ไทรคมนาคมแห่งชาติ จำกัด (มหาชน) จะสงวนสิทธิ์ไม่รับพิจารณา
- 1.7 ผู้เสนอราคาจะต้องแนบแคตตาล็อกตัวจริงจากบริษัทผู้ผลิตหรือเอกสารจากหน่วยงานราชการ, รัฐวิสาหกิจที่เกี่ยวข้องรับรอง มาเพื่อประกอบการพิจารณา มิฉะนั้น บริษัท ไทรคมนาคมแห่งชาติ จำกัด (มหาชน) จะสงวนสิทธิ์ไม่รับพิจารณา
- 1.8 รายละเอียดความต้องการทั่วไปให้เป็นไปตามภาคผนวกที่แนบท้าย

2. รายละเอียดความต้องการทางด้านการใช้งาน

- 2.1 เป็นรถระบบพวงมาลัยขวา มีที่นั่ง 1 ตอน โดยเบาะนั่ง, พนักพิงบุฟองน้ำหุ้มหนังเทียมอย่างดี หรือตามมาตรฐานของบริษัทผู้ผลิต เพดานต้องกรุด้วยวัสดุกันความร้อน พร้อมไฟกลาง
- 2.2 สีของรถยนต์ ให้เป็นสีขาวตามมาตรฐานจากโรงงานผู้ผลิตหรือสีตามที่ระบุในการจัดหาในแต่ละครั้ง
- 2.3 ตัวรถและอุปกรณ์ประกอบรถ นอกเหนือจากที่ได้กล่าวไว้ในรายละเอียดข้อกำหนดต่อไปนี้แล้ว ให้เป็นไปตามมาตรฐานของบริษัทผู้ผลิต
- 2.4 รถจะต้องติดแถบสะท้อนแสงสีเหลืองสลับดำตาม มอก.606-ฉบับล่าสุด โดยมีรายละเอียดปรากฏตามแบบแผ่นที่ 3 

2.5 อุปกรณ์มาตรฐาน ซึ่งตามปกติจัดไว้สำหรับรถรุ่นที่เสนอ ถึงแม้จะมีได้กล่าวถึงในรายละเอียดความ ต้องการด้านการใช้งาน ผู้ให้เช่าจะถอดออกมิได้ และจะต้องติดตั้งให้ครบถ้วนตามมาตรฐานของ บริษัทผู้ผลิตก่อนส่งมอบ

3. ลักษณะภายนอกโดยทั่วไป

- 3.1 รถผู้ตรวจซ่อมงานโทรคมนาคม มีลักษณะภายนอกโดยทั่วไป ตามแบบแผ่นที่ 1 โดยที่แบบตัวอย่างนี้ ใช้ เพื่อประกอบความเข้าใจของลักษณะ ภายนอกโดยทั่วไปเท่านั้น ซึ่งผู้เสนอราคาอาจเสนอลักษณะ ภายนอกของรถที่คล้ายคลึงดั่งแบบตัวอย่าง หรือตามมาตรฐานการออกแบบของบริษัทผู้ผลิตก็ได้
- 3.2 รายละเอียดการติดตั้งตู้และตราสัญลักษณ์ บริษัท โทรคมนาคมแห่งชาติ จำกัด (มหาชน) จะต้องมีความและสี ให้เป็นไปตามที่ระบุในการจัดหา
- 3.3 ผู้ให้เช่า จะต้องนำตัวอย่างสติกเกอร์มาให้คณะกรรมการตรวจรับตรวจสอบก่อนนำไปติดรถที่ประกวด ราคาได้
- 3.4 บริษัท โทรคมนาคมแห่งชาติ จำกัด (มหาชน) สงวนสิทธิ์ที่จะเปลี่ยนแปลงการติดตั้งตู้และตรา สัญลักษณ์ชื่อที่ติดข้างรถโดย บริษัท โทรคมนาคมแห่งชาติ จำกัด (มหาชน) จะแจ้งให้ทราบล่วงหน้า ก่อนส่งมอบรถ

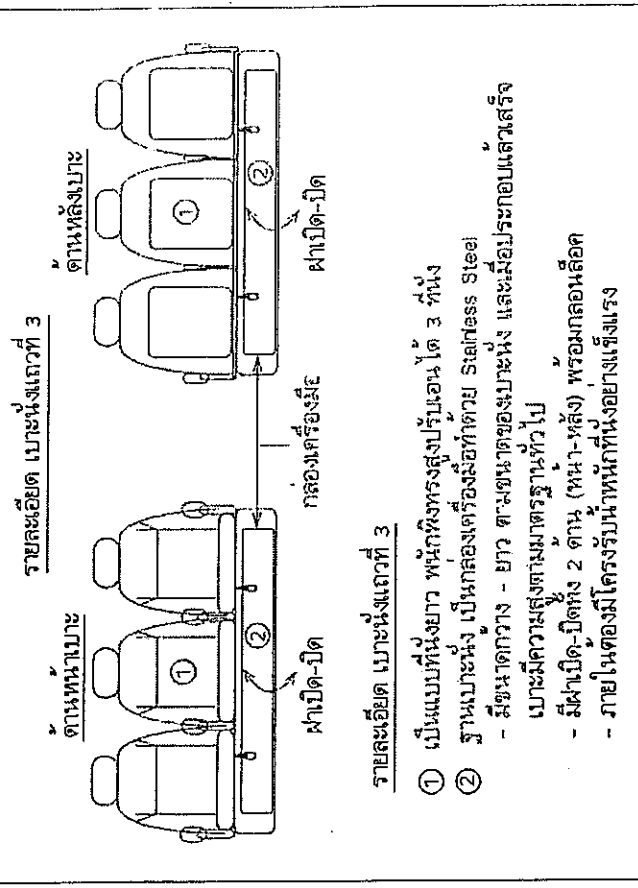
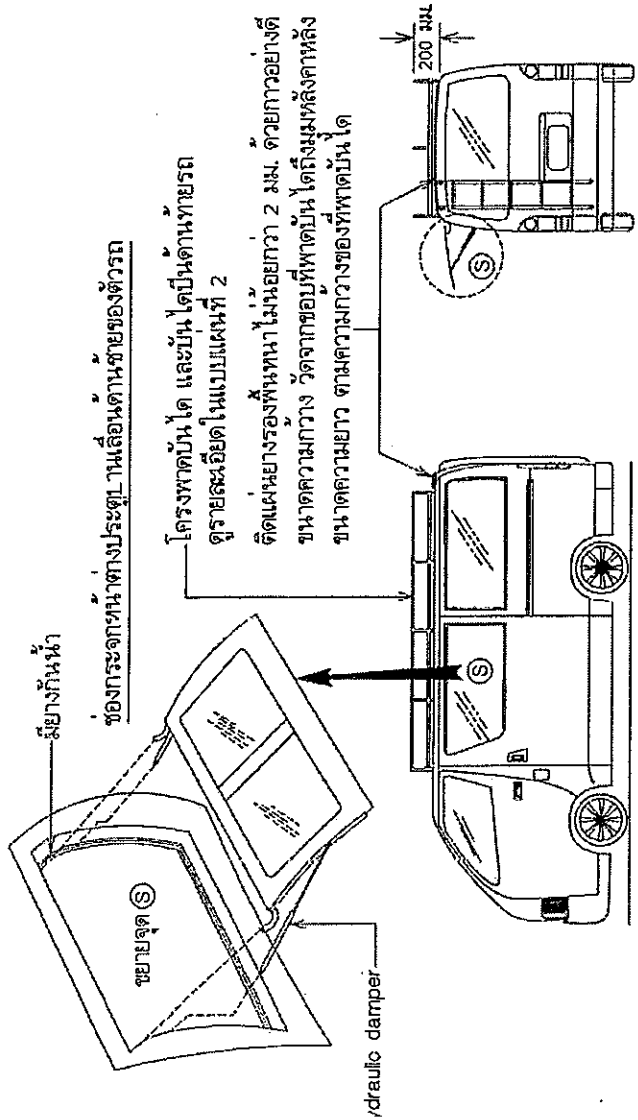

- รายละเอียด เบาะนั่งแถวที่ 3
- ① เป็นแบบที่นั่งยาว พนักพิงทรงสูงปรับเออน ได้ 3 ที่นั่ง
 - ② ฐานเบาะนั่ง เป็นกล่องเครื่องสี่ทำด้วย Stainless Steel
 - มีขนาดกว้าง - ยาว ตามขนาดของเบาะนั่ง และมีมือปรับกอนแบบเดมเลอร์
 - เบาะมีความสูงตามมาตรฐานทั่วไป
 - มีฝาปิด-เปิดทั้ง 2 ด้าน (หน้า-หลัง) พร้อมกอลอนเหล็ก
 - ภายในต้องมีโครงรับน้ำหนักที่นั่งอย่างแข็งแรง

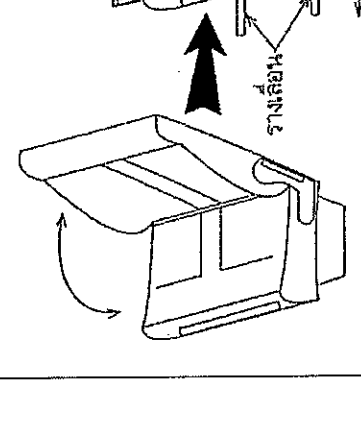
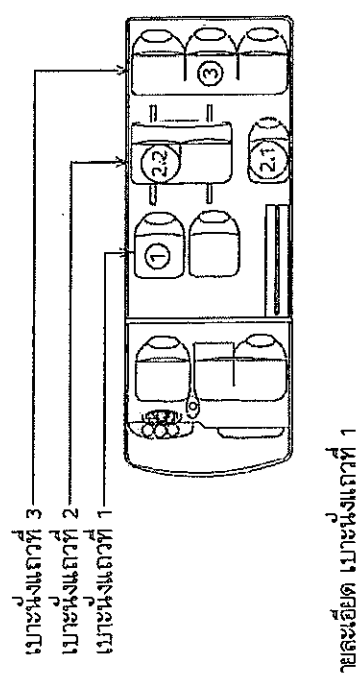

- รายละเอียด เบาะนั่งแถวที่ 2
- ②.1 เบาะนั่งตัวเอก เป็นแบบที่นั่งแยกเดี่ยว 1 ที่นั่ง พนักพิงทรงสูง โดยมีช่องทางเดินระหว่างเบาะตัวนอกกับตัวใน
 - ②.2 เบาะนั่งตัวใน เป็นแบบเบาะนั่งยาว 2 ที่นั่ง
 - โดยด้านหลังของพนักพิงมีตัวควบคุมไฟไม่เกา พนักพิงสามารถลงแนบกับเบาะนั่งได้ ในแนวระดับ ทำเป็นโต๊ะทำงานในตัว
 - มีรางเลื่อน สามารถปรับเลื่อนระยะได้ 500 มม.
 - โดยจากตำแหน่งปกติ สามารถเลื่อนไปหน้าได้ 250 มม. และเลื่อนถอยหลังได้ 250 มม. และสามารถล็อกได้ทุกตำแหน่ง

รายละเอียด เบาะนั่งแถวที่ 1

เป็นที่นั่งแยกเดี่ยว 2 ที่นั่ง พนักพิงทรงสูงปรับเออนได้ สามารถปรับพนักได้รอบตัว

<p>ฝ่ายบริการโครงสร้างปีแอกและบริการพิเศษ ส่วนวิศวกรรมอาคารและงานประอบ</p>	<p>แบบ ระบุตัวรถของงานโทรคมนาคม</p> <p>Spec No. วรูป.2 - 406 - 149 - 02</p>	<p>วิศวกร</p> <p>นายปรีชา เหมงมื่น</p>	<p>ผด.ปร.รูป.2</p> <p>นายสุเมศร์ ศรีวิฑูณฑ์</p>	<p>ผด.ปร.รูป.2 ภาคสงขล.2</p> <p>นายโชคชัย รัตเดชากุล</p>	<p>แผ่นที่/รวม</p> <p>1 / 3</p>
	<p>เขียน</p> <p>นายปรีชา เหมงมื่น</p>	<p>วันที่ 18 พ.ย. 2564</p>	<p>วันที่ 18 พ.ย. 2564</p>	<p>นายโชคชัย รัตเดชากุล</p>	<p>นายโชคชัย รัตเดชากุล</p>

ท่อสแตนเลส Ø 1" พหนา 1.5 มม.



จุดยึดติดกับหลังคา (TYP.)

SIDE VIEW

จุดรับน้ำหนัก
พร้อมลูกยางรองรับ (TYP.)

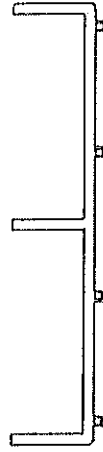

FRONT VIEW

ตามความเหมาะสม

ฉากสแตนเลสหนา 3.0 มม. (TYP.)

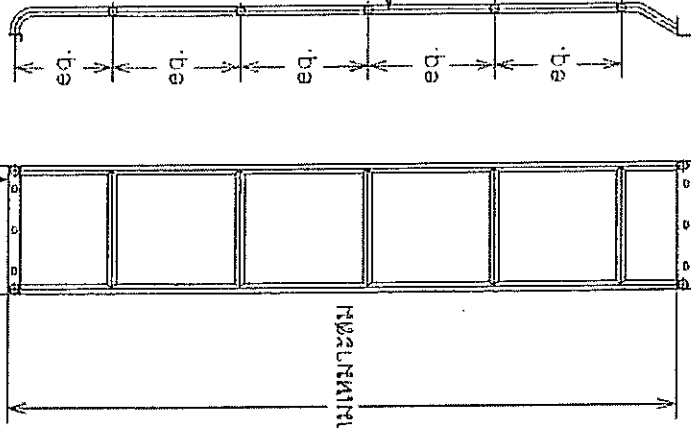

ตามความเหมาะสม

ท่อสแตนเลส Ø 1"
พหนา 1.5 มม.

SIDE VIEW

FRONT VIEW

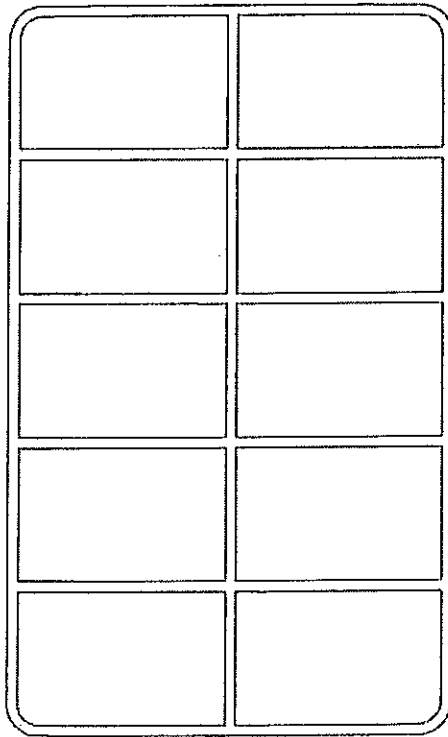

TOP VIEW

โครงสร้างบันได

บันไดมีดด้านซ้ายรถ

Int

ฝ่ายบริหารโครงการสร้างพื้นฐานและบริการพิเศษ
ส่วนวิศวกรรมอาคารและงานระบบ

แบบ ระบุตัวตรวจสอบงานโครงการตาม

Spec No. วฐป.2 - 408 - 149 - 02

วิศวกร

นายปรีชา เหมมัน

เขียน

นายปรีชา เหมมัน

ศส.วฐป.2

นายสุมิตร ศรีวิวัฒน์

วันที่ 18 พ.ค. 2564

ศส.วฐป.2 อก.ศ.วฐป.2

นายโชคชัย รัตนเดชากุล

แผ่นที่รวม

2 / 3

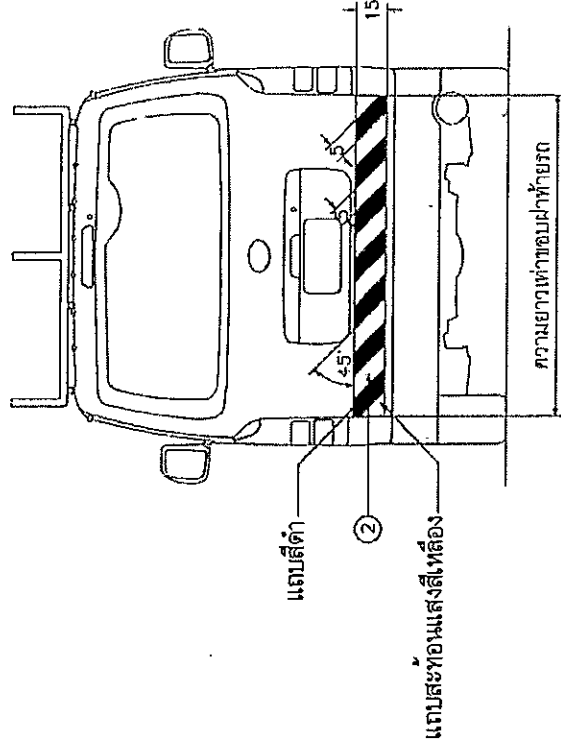
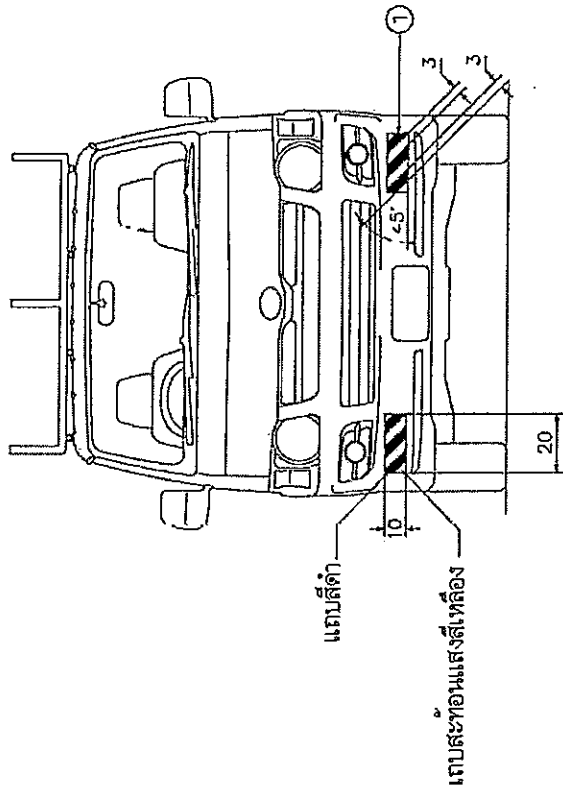

หมายเหตุ

- ① - แถบสีเหลืองสะท้อนแสงสลับสีดำติดบริเวณกันชนด้านหน้า
- ② - แถบสีเหลืองสะท้อนแสงสลับสีดำติดด้านหลัง
- ติดบริเวณประตูท้ายรถ

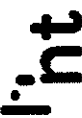
 <p>ฝ่ายบริหารโครงการสร้างพื้นฐานและบริหารพิเศษ ส่วนวิศวกรรมอาคารและงานระบบ</p>	<p>แบบ ระบุตัวรถของทีมงานโทรคมนาคม</p> <p>Spec No. 2รูป2 - 408 - 149 - 02</p>	<p>วิศวกร</p> <p>นายวิชา เหมมัน</p> <p>เขียน นายวิชา เหมมัน</p>	<p>ผอ.รูป2 2รูป2</p> <p>นายสุเมธ ศรีวิวัฒน์</p> <p>วันที่ 18 พ.ย. 2564</p>	<p>ผส.รูป2 กคส.รูป2</p> <p>นายโชคชัย รัตนเดชากุล</p>	<p>แผนที่/รวม.</p> <p>3 / 3</p>

4. รายละเอียดความถี่ของการทำงานตามเทคนิคสำหรับส่วนของรถยนต์

รถตู้ตรวจซ่อมงานโทรคมนาคม จะต้องมีความถี่ต่างๆ ดังต่อไปนี้

4.1 ระบบเครื่องยนต์

4.1.1 เครื่องยนต์ : ดีเซล 4 สูบ 4 จังหวะ

4.1.2 ปริมาตรกระบอกสูบ $\geq 2,390$ ซีซี

และ กำลังสูงสุด ที่ไม่เกิน 3,600 รอบ/นาที : ไม่ต่ำกว่า 130 กิโลวัตต์

4.2 ระบบขับเคลื่อนและการส่งกำลัง

4.2.1 ระบบขับเคลื่อน : ขับเคลื่อน 2 ล้อหลัง

4.2.2 คลัทช์ : ตามมาตรฐานของบริษัทผู้ผลิต

4.2.3 ระบบรองรับและกันสะเทือนหน้า : ตามมาตรฐานของบริษัทผู้ผลิต

4.2.4 ระบบรองรับและกันสะเทือนหลัง : ตามมาตรฐานของบริษัทผู้ผลิต

4.2.5 ระบบพวงมาลัย : แบบมีระบบช่วยผ่อนแรง (Power steering)

4.2.6 ระบบเกียร์ : ตามมาตรฐานของบริษัทผู้ผลิต

4.2.7 ระบบเบรก : ตามมาตรฐานของบริษัทผู้ผลิต

4.2.8 รัศมีวงเลี้ยว ≤ 5.6 เมตร

4.3 ระบบไฟฟ้า

4.3.1 อัลเตอร์เนเตอร์ : ตามมาตรฐานของบริษัทผู้ผลิต

4.3.2 แบตเตอรี่ : ตามมาตรฐานของบริษัทผู้ผลิต

4.4 ระบบความปลอดภัย

4.4.1 ระบบล็อก : นีรภัยรอบคันรถ (Central Lock)

4.5 รายละเอียดอื่นๆ

- 4.5.1 ขนาดความสูงของรถต้องไม่เกิน 2 เมตร และเมื่อติดตั้งโครงเหล็กพาดบันไดต้องมีความสูงทั้งหมดไม่เกิน 2.25 เมตร
 - 4.5.2 ยางเรเดียลตามมาตรฐานของบริษัทผู้ผลิต
 - 4.5.3 กะทะล้อแบบใช้น้ำอัดและยางที่ติดมากับรถ จะต้องว่างล้อให้สมดุล
 - 4.5.4 มีกะทะล้อและยางอะไหล่อย่างน้อย 1 ชุด หากอยู่ภายนอกและสามารถถอดจากภายนอกรถ จะต้องมียุทธจักรล้อที่แน่นอนเพื่อกันขโมย
 - 4.5.5 มีฝ้ายางหรือพรมปูทับพื้นรถและมีแผ่นยางปูทับอีกชั้นหนึ่ง จำนวน 2 แผ่น เพื่อความสะดวกในการทำความสะอาด
 - 4.5.6 ต้องมีแม่แรงและอุปกรณ์ในการถอดเปลี่ยนล้อ 1 ชุดต่อคัน
 - 4.5.7 ต้องมีเครื่องมือประจำรถตามมาตรฐานของบริษัทผู้ผลิตอย่างครบถ้วน
 - 4.5.8 ต้องมีเครื่องดับเพลิงชนิดผงเคมีแห้ง Class ABC ตาม มอก.332-ฉบับล่าสุด สำหรับใช้กับรถยนต์จำนวน 1 ชุด ขนาดไม่น้อยกว่า 1 กิโลกรัม ติดตั้งอย่างมั่นคงแข็งแรงภายในห้องโดยสาร
 - 4.5.9 ต้องมีน้ำมันเชื้อเพลิงเต็มถังพร้อมในการใช้งาน และฝาปิดถังน้ำมันจะต้องมีระบบล็อก
 - 4.5.10 ต้องติดตะขอสำหรับลากจูง ข้างหน้าและหลังอย่างละ 1 ที่
- 4.6 อุปกรณ์เตือนเพื่อความปลอดภัยและประกอบการขับขี่จะต้องเป็นไปตามที่บริษัทผู้ผลิตกำหนดให้มีเป็นแบบมาตรฐานล่าสุด
- 4.7 ลักษณะและส่วนประกอบภายในห้องแก๊ง นอกจากตามมาตรฐานผู้ผลิตแล้วจะต้องมี วิทยุ AM/FM พร้อมลำโพงอย่างน้อย 4 ตัว, กระจกมองหลังภายใน 1 แผ่น ภายนอก 2 แผ่น และชุดเข็มขัดนิรภัยด้านหน้าแบบ 3 จุดจำนวน 2 ชุด ทั้งด้านคนขับและผู้โดยสาร ชุดเข็มขัดต้องได้มาตรฐานผลิตภัณฑ์อุตสาหกรรม ส่วนที่นั่งที่เหลือด้านหลังให้เป็นไปตามที่กฎหมายกำหนด
- 4.8 ติดตั้งเครื่องปรับอากาศรถยนต์ โดยคอมเพรสเซอร์, คอนเดนเซอร์ และอุปกรณ์ประกอบการทำความเย็นจะต้องเป็นชนิดที่ใช้สารทำความเย็น R134a และระบบส่งลมเย็นเป็นแบบแอร์ราวทอคู่ หัวจ่ายลมแบบแผดสามารถปรับทิศทางลมได้ หรือติดตั้งระบบส่งลมเย็นตามมาตรฐานของบริษัทผู้ผลิต
- 4.9 ฟิล์มกรองแสง
- 4.9.1 ให้ติดตั้งฟิล์มกรองแสงกับกระจกหัวแก๊งหรือห้องแก๊งทั้งหมด
 - 4.9.2 ฟิล์มกรองแสงที่ติดกระจกหน้า ติดเต็มแผ่นกระจก ใช้ฟิล์ม 40 % มีค่าของการกรองแสง โดยแสงส่องผ่านได้ไม่เกิน 40 %
 - 4.9.3 ฟิล์มกรองแสงที่ติดกระจกหลัง ติดเต็มแผ่นกระจก ใช้ฟิล์ม 40 % มีค่าของการกรองแสง โดยแสงส่องผ่านได้ไม่เกิน 40 %
 - 4.9.4 ฟิล์มกรองแสงที่ติดกระจกด้านข้างตัวรถ ติดเต็มแผ่นกระจก ใช้ฟิล์ม 60 % มีค่าของการกรองแสง โดยแสงส่องผ่านได้ไม่เกิน 25 %

5. รายละเอียด วัสดุตรวจซ่อมงานโครงสร้างคอนกรีต
5.1 ลักษณะทั่วไปของรถยนต์, เบาะนั่ง, โครงพาดบันได และบันไดด้านท้ายรถให้เป็นไปตามแบบที่แสดงในแผ่นที่ 1 และ 2
5.2 การติดตั้งช่องกระจกหน้าต่างประตูบานเลื่อนด้านซ้ายของตัวรถ ดูรายละเอียดในแบบแผ่นที่ 1
5.3 กระจกบังลมหน้าใช้กระจกนิรภัยตามมาตรฐานผลิตภัณฑ์อุตสาหกรรม
5.4 กระจกหน้าต่างทุกบานต้องเป็นกระจกนิรภัย ตามมาตรฐานผลิตภัณฑ์อุตสาหกรรม
5.5 ตัวถังรถ ต้องผ่านการชุบหรือพ่นน้ำยาป้องกันสนิมตามมาตรฐานของบริษัทผู้ผลิต

 6. การส่งมอบ
ให้เป็นไปตามที่ระบุในการจัดหาแต่ละครั้ง
-

ภาคผนวก

รายละเอียดความต้องการทั่วไป

1. การตรวจรับ

การตรวจรับ จะทำการตรวจสอบทุกหัวข้อคุณสมบัติตามที่กำหนดไว้ในเอกสารสัญญา

2. หนังสือคู่มือ

รถแต่ละคัน จะต้องประกอบด้วยเอกสารต้นฉบับ ดังต่อไปนี้ จำนวน 1 ชุด

2.1 คู่มืออธิบายการทำงาน

2.2 คู่มือบำรุงรักษา

2.3 เอกสารทุกชนิดจะต้องเป็นเอกสารต้นฉบับที่ทางผู้ผลิตพิมพ์ขึ้น เท่านั้น

2.4 เอกสารทุกชนิดจะต้องเป็นภาษาไทย หรือภาษาอังกฤษ เท่านั้น



ตารางแสดงวงเงินงบประมาณที่ได้รับจัดสรรและรายละเอียดค่าใช้จ่าย

การจัดซื้อจัดจ้างที่มีใช้งานก่อสร้าง

1. ชื่อโครงการ การจัดเช่ารถตู้ตรวจซ่อมงานโทรคมนาคม (29 คัน)
2. หน่วยงานเจ้าของโครงการ ฝ่ายโยธาและขนส่ง
3. วงเงินงบประมาณที่ได้รับการจัดสรร 50,633,202.50 บาท (รวมภาษีมูลค่าเพิ่ม)
4. วันที่กำหนดราคากลาง (ราคาอ้างอิง) ณ วันที่ 9 ก.พ. 2565
เป็นเงิน 34,693,680.00 บาท (รวมภาษีมูลค่าเพิ่ม)
5. แหล่งที่มาของราคากลาง (ราคาอ้างอิง)
 - 5.1 บริษัท อาคเนย์ แคปปิตอล จำกัด
 - 5.2 บริษัท ศรีวัฒน์ลิสซิง จำกัด
 - 5.3 บมจ. กรุงเทพคาร์เร็นท์ แอนด์ ลีส
6. รายชื่อผู้รับผิดชอบกำหนดราคากลาง
 - 6.1 นายวีระยุทธ ทองส่งแสง
 - 6.2 นายสมพงษ์ ไชยโก
 - 6.3 น.ส.ถนอมวรรณ เพชรมีศรี
7. วันที่อนุมัติราคากลาง 22 ก.พ. 2565